

取扱説明書



超音波式アロマ加湿器

品番 **SZGK-20**

この度はお買い上げいただきまして、誠にありがとうございます。

商品を安全に正しくお使いいただくために、ご使用前に「取扱説明書」を最後まで必ずお読みください。

お読みになったあとは、いつでも見られるところに大切に保管してください。

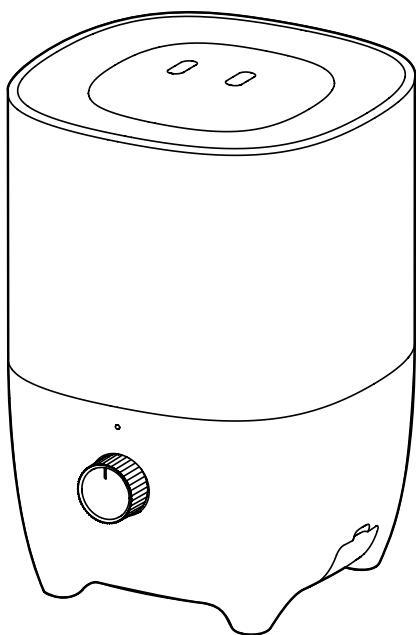

も く じ

ページ

安全上のご注意	2～5
各部のなまえと使いかた	6～
・給水のしかた	8
・排水のしかた	9
・給水口フィルター、給水弁の取り外しかた	10
・アロマトレイの使いかた	11
お手入れのしかた	12～13
保管のしかた	14
仕様	15
故障かな?と思ったら	16～17
保証とアフターサービス	18
無償修理規定	19
保証書	20



安全上のご注意

必ず守ってください



お使いになる方や他の人への危害・財産の損害を未然に防ぎ、安全にお使いいただくために、重要な内容を記載しています。ご使用になる前に、必ずこの「安全上のご注意」をよくお読みの上、記載事項を守って正しくお使いください。

また、お使いになる方がいつでも見られるところに必ず保存してください。

表示の説明

 警告	誤った取り扱いをすると、人が死亡または重傷を負うことが想定される内容を示しています。
 注意	誤った取り扱いをすると、人が傷害を負ったり、物的損害の発生が想定される内容を示しています。

図記号の説明

	⊘ は、してはいけない「禁止」の内容です。
	⓪ は、必ずしていただく「強制」の内容です。

警告

異常・故障時は、すぐ使用を中止し、電源プラグを抜く

火災・感電・けがの原因になります。

- お買上げの販売店または、当社サービスセンターへご相談ください。

【異常・故障例】

異常な振動、異常な音、こげくさいニオイ、異常な発熱など



電源を抜く

分解・修理・改造をしない

発火・感電・けがの原因になります。

- 修理はお買上げの販売店または、当社サービスセンターへご相談ください。



分解禁止

コンセントや配線器具の定格を超える使い方や、交流 100V 以外で使わない

火災・感電の原因になります。

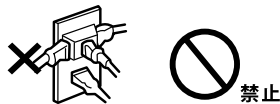

禁止

- たこ足配線など定格を超える使い方はしないでください。

電源コードや電源プラグを傷つけたり、加工したり、無理にまげたり、ねじったり、引っ張ったり、高温部に近づけたり、重い物を載せたり、束ねて通電したり、挟み込んだりしない

破損して、火災・感電の原因になります。

- 電源コードや電源プラグに異常があるときは、使用しないでください。



禁止

電源プラグは根元まで確実に差込む

差し込みが不完全だと、火災・感電・ショートの原因になります。



必ずする

- 傷んだプラグ、ゆるんだコンセントは使用しないでください。

電源プラグのほこりなどは定期的に取り除く

プラグにホコリなどがたまると、湿気などで絶縁不良となり、火災の原因になります。



必ずする

- プラグを抜き、乾いた布でふいてください。

→ 次ページへつづく

警告

次のような方がお使いの時は特に注意する

健康を害するおそれがあります。

- 自分で適切な操作、お手入れが難しい方



必ずする

- とくに乳幼児・ご年配の方・ご病気の方などに対して使用されるときは、周囲の方が十分注意してください。

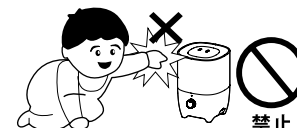

禁止

包装用ポリ袋は幼児の手の届くところに置かない

誤って頭からかぶるなどすると、口や鼻をふさぎ窒息するおそれがあります。



禁止

傾いた場所や高い場所、不安定な場所には置かない

落下して、けがの原因になります。

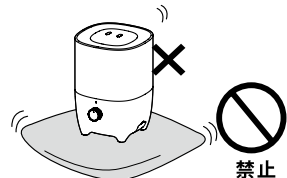

禁止

浴室・脱衣所・温室など湿度の高い場所で使用しない

火災・感電、ショートおよび故障の原因になります。



浴室等使用禁止

本体の開口部やすきまから指や異物などを入れない

けが・感電・ショートの原因になります。



接触禁止

本体を水につけたり、水をかけたりしない

ショートして、火災・感電の原因になります。

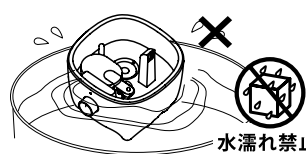

水濡れ禁止

水タンクや本体水槽に水道水以外を入れない

健康を害するおそれがあります。また故障の原因になります。



禁止

排水方向から排水する

排水方向を誤ると本体内部に水が入り、ショートして火災・感電の原因になります。



必ずする

お手入れや給水をするとき、使わないときは、電源プラグをコンセントから抜く

けがや火災・感電の原因になります。

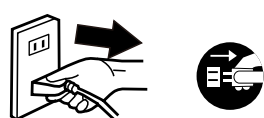

電源を抜く

電源プラグを抜くときは、電源コードを持たず、電源プラグを持って抜く

コードが破損して、火災・感電・ショートの原因になります。

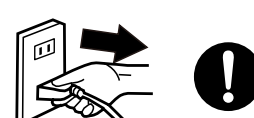

必ずする

ぬれた手で電源プラグを抜き差ししない

けがや感電の原因になります。



濡れ手禁止

安全上のご注意

必ず守ってください

⚠ 注意

! 水タンクの水は、毎日必ず新しい水道水と入れ替える
本体水槽および水タンクは、常に清潔を保つよう定期的にお手入れする

必ずする お手入れせずにお使いになると、カビや雑菌が繁殖し異臭の原因になります。まれに体質によっては過敏に反応し、健康を害することがあります。十分ご注意ください、万一の場合は医師にご相談ください。

! 必ず常温の新しい水道水を使用する

必ずする ミネラルウォーター、アルカリイオン水、井戸水などを使用すると、水垢が多くなったり、カビや雑菌が発生しやすくなります。またお湯（40℃以上）は、変形、動作不良など故障の原因になります。また水タンクや本体水槽にアロマオイル等を入れると故障の原因になります。

! 使用しないときは、水を捨てる

必ずする カビや雑菌が繁殖するおそれがあります。また、水もれの原因になる場合があります。

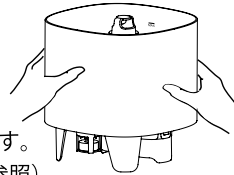

⊘ 床に落としたり衝撃を与えたりしない

禁止 故障の原因、または小さな亀裂が入り水もれの原因になります。水タンクは両手でしっかり持って移動してください。（右図参照）

⊘ 水の入った水タンクを取り付けたまま、本体を持ち運ばない、傾けない

禁止 送風口から本体内部に水が入り、故障の原因になります。

⊘ 水タンクを本体にセットした後は、給水時以外、水タンクに触れたり水タンクを抜き差ししない

禁止 必要以上に水が供給されて、水もれの原因になります。

⊘ 加湿しすぎない

禁止 最大加湿量が多いため、水もれしたように周囲が濡れる場合があります。またそれにより故障の原因になります。適度な加湿量に調節してご使用ください。

⊘ ミスト吹出口をふきなどでふさがない

禁止 正常な運転が妨げられ、動作不良、過熱、故障などの原因となります。

⚠ 注意

⊘ 次の場所では使用しない

禁止

・パソコンやテレビなどの電子機器・家電など、湿気を帯びると故障や破損のおそれのあるものの近く
機器・家電などの故障や破損の原因になります。

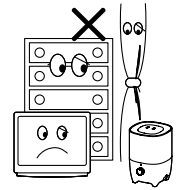

・ミストが直接、家具・壁・カーテン・天井などにあたるところ
家具・壁などに染みがついたり、変形の原因となります。

・直射日光があたる場所、暖房器具や火気の近くなどの高温になる場所
水もれの原因になります。
変形・変色したり誤動作することがあります。

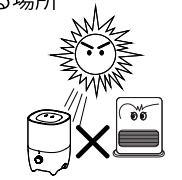

・毛足の長い敷物や座ぶとんなどの柔らかい素材の上
本体底部側面の吸気口がふさがり、動作不良や故障の原因になります。

・凍結のおそれがある場所
凍結の恐れがあるときは、水タンクおよび本体水槽の水を捨ててください。故障の原因になります。

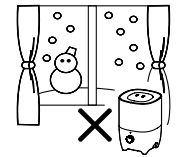

・凹凸がある場所や傾斜面などの不安定な場所
誤って倒した場合、水がこぼれたり、故障の原因になります。

・枕元やベッドテーブルなど、就寝中に誤って触れるおそれがある場所
その他、本体を倒したり、落としたり、強い衝撃を与える可能性のあるところ
誤って倒した場合、水がこぼれたり、故障の原因になります。

・テレビ、ラジオなどの近く
雑音の原因になる場合があります。

・湿度の高いところ
室内を濡らしたり、故障の原因になります。

・乳幼児の手の届くところや、ペットの近く
感電やけが、火災など思わぬ事故を起こす原因になります。



各部のなまえと使いかた

全体図

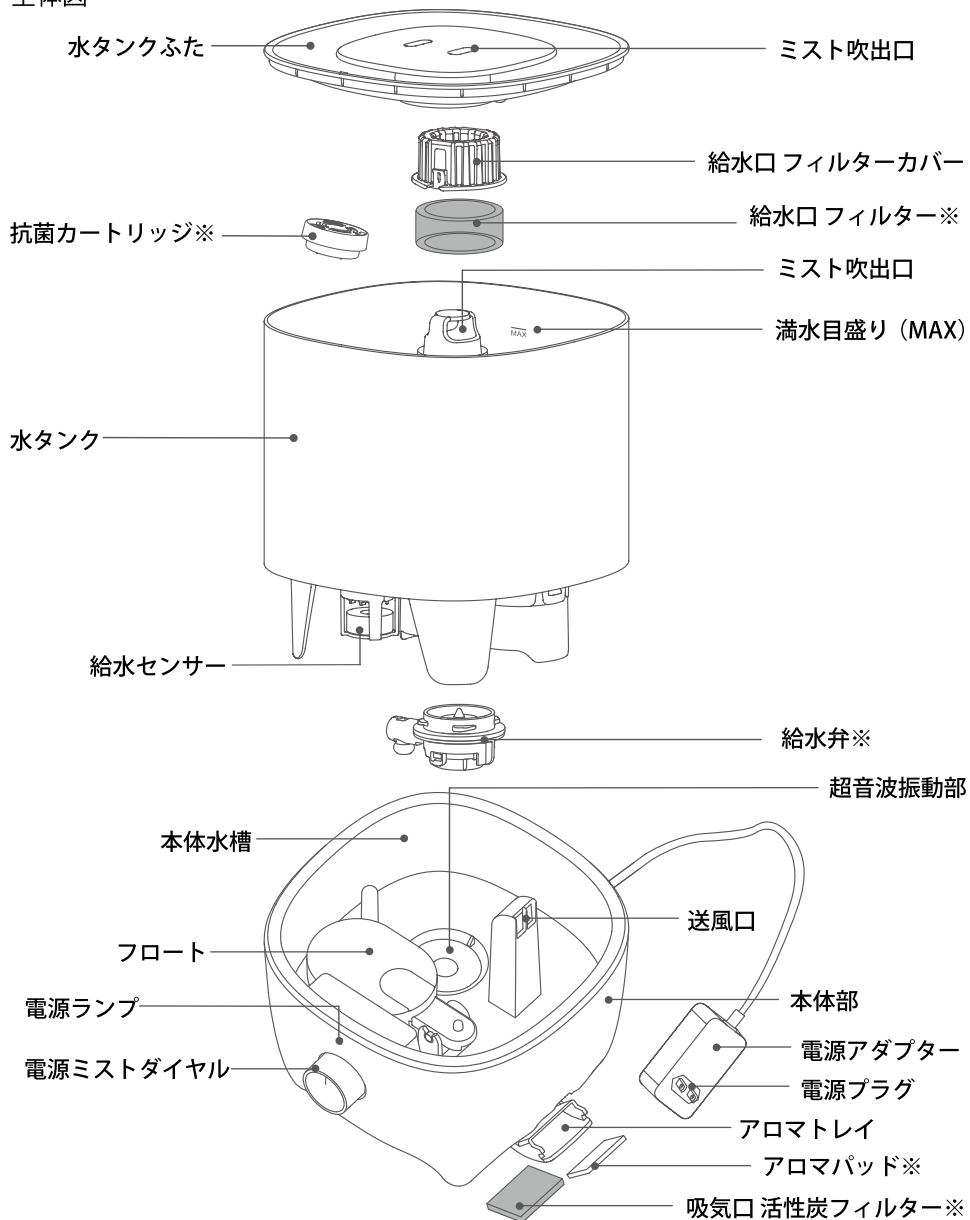

→ 次ページへつづく

本体前面

電源ランプ





- 運転中…………… 白く点灯
- 水が無くなると… 赤く点滅
- 電源切…………… 消灯

電源ミストダイヤル

- ・右に回す：
電源が入り、加湿量が徐々に多くなる
- ・左に回す：
加湿量が徐々に少なくなり、電源が切れる

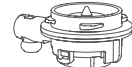

消耗品※

- ・給水弁 (使用期間の目安：約3年、
もしくは水もれした時) 
- ・給水口フィルター (使用期間の目安：約6ヵ月、
もしくはうまく給水されないとき) 
- ・抗菌カートリッジ (使用期間の目安：約6ヵ月) 
- ・アロマパッド (使用期間の目安：約6ヵ月、
香りを変更するとき) 
- ・吸気口活性炭フィルター (使用期間の目安：約6ヵ月) 

使用期間の目安を過ぎたり、においや汚れなどが気になってきたら交換してください。
消耗品は、お買い上げの販売店、または当社の通販サイトでお買い求めいただけます。
(<http://www.cosmonature.jp/>)

■ 給水する

⚠ 給水するときは、電源プラグをコンセントから抜いてください。
けがや火災・感電の原因になります。

① 水タンクふたをはずします。

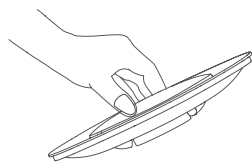

② 水タンクに、抗菌カートリッジを入れます。

③ 水タンクと本体部が、すき間なくしっかりと取り付けられていることを確認してから、ミスト吹出口に水が入らないよう注意しながら、水タンクに、水道水を満水目盛り (MAX) の水位まで入れます。

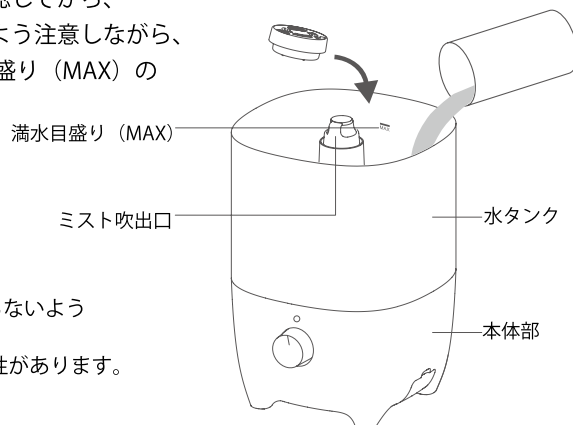

・ミスト吹出口から水が入らないよう気を付けてください。
水が入ると故障する可能性があります。

④ 水タンクふたを、矢印を本体前面に合わせてしめます。

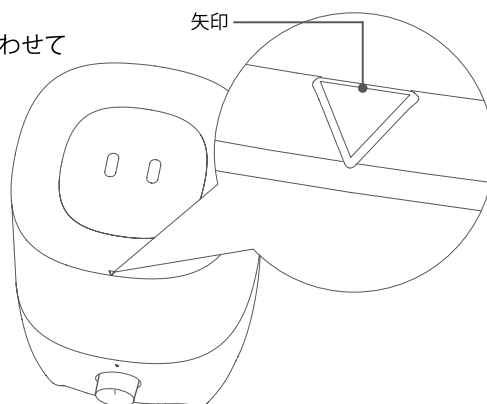

■ 排水する (1日に1度、必ず排水をおこなってください。)

⚠ 排水するときは、電源プラグをコンセントから抜いてください。
けがや火災・感電の原因になります。

① 水タンクふたをはずし、水タンクを本体から取り外します。

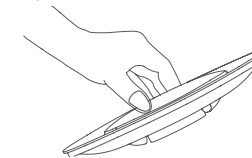

・水タンクは落としたりしないよう、両手で持って気をつけて持ち運んでください。
・使用後は水タンクから水滴が落ちますので、気をつけて持ち運んでください。
・水の入った水タンクを取り付けたまま、本体を移動しないでください。

② 水タンク内の水を捨てます。

中を水道水で軽くゆすぎ、ふたを水道水で洗います。

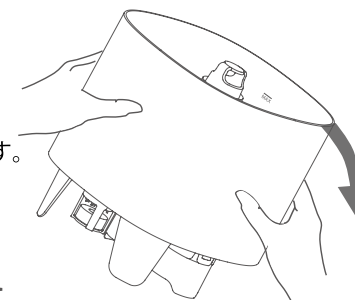

③ 抗菌カートリッジを水道水で軽くゆすぎます。



④ 本体水槽に残った水を捨てます。

中を水道水で軽くゆすぎます。

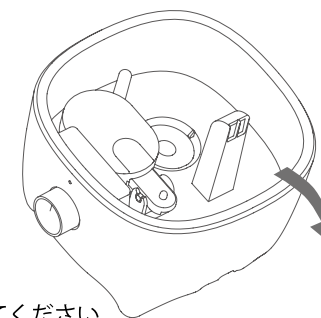

すぐに使用しない場合は、乾燥するように陰干ししてください。

⚠ ぬれた状態で放置すると、カビや雑菌などが繁殖しやすくなります。

■ 給水口フィルター、給水弁の取り外しかた

! 給水弁の使用期間の目安は、使用開始日より約3年です。
使用期間の目安に達していても、汚れや水垢の付着または破損などで正常に機能しなくなる場合があります。水もれした場合は交換してください。

- ① 給水口フィルターカバーの、2カ所のツメに固定されている部分を押しつまみながら引き上げて、給水口フィルターカバーを取り外し、給水口フィルターを取り出します。

水タンク上面

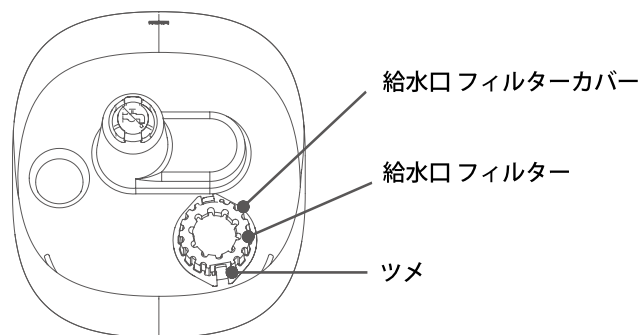

- ② 給水弁を左に少しまわして（逆時計回り）ロックを外し、取り外します。
とても固いため、気を付けて取り外してください。

水タンク裏面

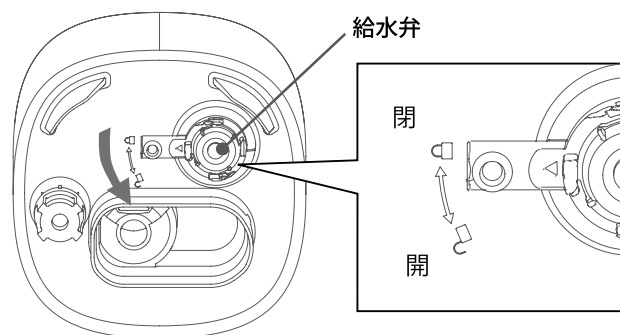

- ③ お手入れ、または交換したら、逆の手順で取り付けてください。

■ アロマトレイの使いかた

本体側面の下部にあるアロマトレイを開きます。
アロマトレイ内のアロマパッドに、お好みのアロマオイルを数滴たらしてください。
※アロマオイルは付属していません。

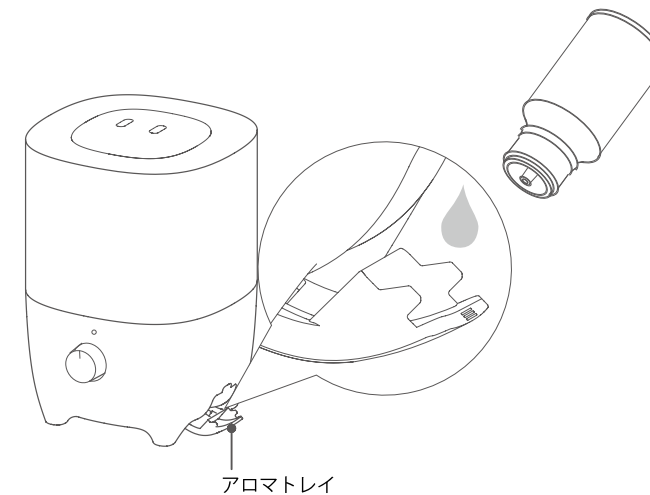

! アロマオイルなどを、水タンクに直接入れないでください。
動作不良や故障・破損などの原因になります。

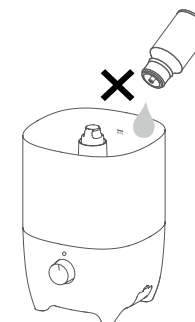

お手入れのしかた

⚠️ お手入れをするときは、電源プラグをコンセントから抜いてください。
けがや火災・感電の原因になります。

毎日のお手入れ（1日1回の排水と同じ）

■ 水タンク

水タンクの水を捨て、中を水道水で軽くゆすぎます。
すぐに使用しない場合は、
乾燥するように陰干ししてください。

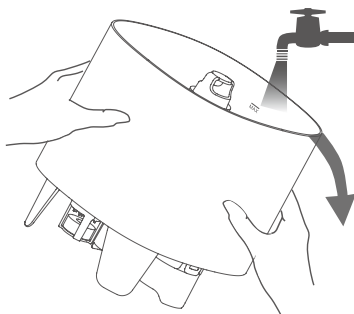

■ 抗菌カートリッジ

水道水で軽くゆすぎます。
すぐに使用しない場合は、
乾燥するように陰干ししてください。
汚れの付着が見られる場合は、交換してください。
(消耗品※7ページ参照)



■ 本体水槽

本体水槽に残った水を捨て、中を水道水で軽くゆすぎます。
すぐに使用しない場合は、
乾燥するように陰干ししてください。

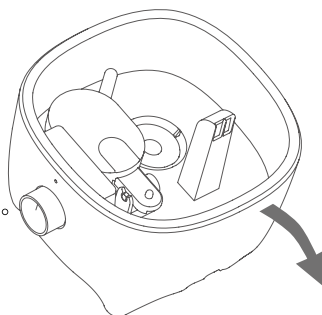

■ 水タンクふた

ふたは、水道水で洗います。
すぐに使用しない場合は、
乾燥するように陰干ししてください。

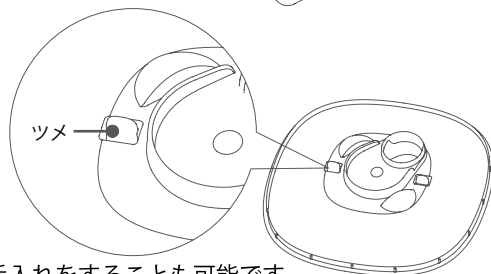

※ツメを押して2つのパーツに分けてお手入れをすることも可能です。

⚠️ ぬれた状態で放置すると、カビや雑菌などが繁殖しやすくなります。

→ 次ページへつづく

2, 3日に1回、または、におい・ぬめり等を感じたり
超音波振動部などに白い成分の付着が見られたら

■ 本体水槽、水タンク、水タンクふた

やわらかい布を、食器用洗剤を溶かした水にひたし良く絞ってから拭きます。
そのあと、洗剤が残らないよう水拭きし、しっかりと乾かしてください。

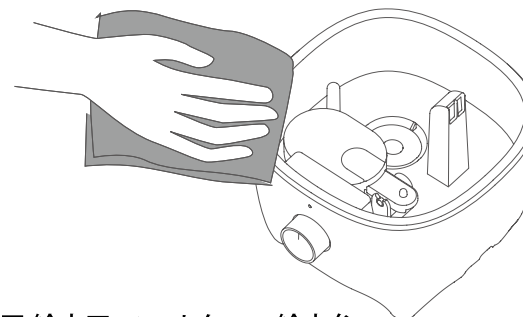

■ 給水口フィルター、給水弁

本紙10ページの取り外しかたを参考に取り外します。
給水口フィルターは、流水でもみ洗いをします。
給水弁は、食器用洗剤を溶かした水につけ置き、
気になる部分を小さなブラシなどでやさしく
こすり洗いをしてください。
そのあと、洗剤が残らないように水道水でゆすぎます。
すぐに使用しない場合は、乾燥するように陰干ししてください。

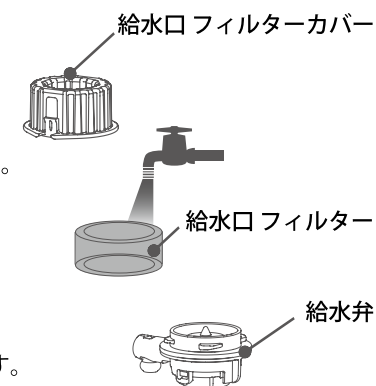

⚠️ ・お手入れの際は、ベンジン・シンナーなどの薬品類をご使用にならないでください。
変形・変色したり、故障するおそれがあります。
・塩素系・酸性・酵素系の洗剤は使用しないでください。
残留した洗剤から有毒ガスが発生し、健康を害するおそれがあります。
・中央底部の超音波振動板を強く押さないでください。故障の原因になります。
・超音波振動部のお手入れを怠ると、水道水に含まれるミネラル分などの結晶が
こびりついて落ちにくくなり、超音波振動部の機能を低下させます。

保管のしかた

「お手入れのしかた」(本書 12～13 ページ)に従ってお手入れしたあと、陰干しして十分に乾燥させてから、湿気の少ないところに保管してください。

仕様

品名	超音波式アロマ加湿器
品番	SZGK-20
電源	DC24V
消費電力	21W
アダプター	(入力) AC100V 50/60Hz 0.6A (出力) DC24V 1.0A
水タンクの容量	約 2.5 L
加湿量	最大約 220 ml/h ※
連続加湿時間	約 15 時間 ※
適用床面積	約 6～12 畳 ※
本体サイズ	180 × 192 × 258 (mm)
本体重量	約 1.2 kg
電源アダプターコード	約 1.4 m
付属品	抗菌カートリッジ

※加湿量・連続加湿時間は、室温 20℃・水タンク 2.5 L を使用した場合です。

※加湿量・連続加湿時間・適用床面積は、室温や湿度環境、壁、床の材質、部屋の構造、使用している暖房器などの環境条件によって大幅に左右されますので目安としてください。

※製品改良などのため仕様の一部を予告なしに変更することがあります。

故障かな？と思ったら

「故障かな？」と思ったら下記的项目をお調べください。

症状	調べるところ	対処方法
電源が入らない (電源ランプが何も点灯しない)	・電源プラグがしっかりと差し込まれていますか？	→電源プラグをしっかりと差し込んでください。
	・電源ミストダイヤルを回しましたか？	→電源ミストダイヤルを、右(時計回り)に回してください。
加湿しない (電源ランプが赤く点灯)	・水タンクに水が入っていますか？	→給水してください。(7ページ参照)
	・はじめて、もしくはひさしぶりのご使用ですか？	→水タンクから本体水槽に水が給水されていることを確かめてください。
	・水タンクから本体水槽に給水している途中ではありませんか？	→水タンクから本体水槽へは、ゆっくりと給水されるため、使用開始時には、本体水槽に運転開始に十分な量が給水されるまで、時間がかかる場合があります。
	・給水口フィルターに、汚れなどが付着して、給水をさまたげていませんか？	→給水口フィルターのお手入れをおこなってください。(13ページ参照) お手入れをおこなっても、フィルターの目詰まりが取れなかったり、破損しているときは、交換してください。
	・給水センサーが固定されていますか？	→ドーナツ状の給水センサーが、かたむいて固定されていると、動作しません。自由に上下できるよう、なおしてください。
異臭がする	・水道水以外を水タンクや本体水槽に入れていませんか？	→水タンクと本体水槽に残っている水を捨て、お手入れをおこなってください。(12～13ページ参照)
	・取扱説明書のとおり、定期的にお手入れを行いましたか？	

症状	調べるところ	対処方法
本体周囲がぬれる	・給水弁に汚れがたまったり、劣化している様子が見られますか？	→給水弁が原因で水もれしている可能性があります。給水弁のお手入れをおこなってください。(13ページ参照) お手入れをおこなっても、付着した汚れがとれなかったり、給水弁が破損または劣化して水もれするときは、交換してください。
	※他に異常のないときは、運転を止め周囲を拭いてから水が漏れても大丈夫なところで試運転してみてください。	→本加湿器は、最大加湿量が多いため、周囲が濡れるほどのミストが発生します。目に見えるミストが降下してきた場合は、加湿量を少なくするか、電源を切ってください。
水がもれる	・使用しないとき、水を捨てましたか？	→使用しないときは、必ず水を捨ててください。
	・抗菌カートリッジを、本体水槽に入れていませんか？	→抗菌カートリッジは、水タンクに入れてください。
	・水タンクや本体水槽に、ひびが入ったり、割れたりしていませんか？	→販売店または当社アフターサービスにご連絡ください。

上記の項目を調べても解決しない場合は、すぐにご使用を中止しお買い上げの販売店もしくは当社アフターサービスまでお問い合わせください。

愛情点検

長年ご使用の加湿器の点検を！



こんな症状はありませんか

- スイッチを入れてもときどき運転しないときがある。
- 電源コードや電源プラグが異常に熱くなる。
- 電源コードを動かすと通電したり、しなかったりする。
- 水タンクや本体から水もれする。
- その他の異常や故障がある。

故障や事故防止のため電源プラグをコンセントから抜いて、必ず販売店または当社アフターサービスにご相談ください。

保証とアフターサービス

保証書について

この製品には保証書がついています。保証書は、販売店にて所定事項を記入してお渡しいたしますので、所定事項を記入および記載内容をご確認のうえ、大切に保管してください。

保証期間について

保証期間はご購入の日から1年間です。(消耗部品は除く)

保証内容について

取扱説明書、注意ラベルなどの注意書に従った使用状態で保証期間内に故障した場合には、無償修理させていただきます。

詳細は、保証書および無償修理規定をご覧ください。

修理を依頼される時

- ・保証期間内・・・製品に保証書を添えてご購入の販売店までご相談ください。保証の規定に従って修理させていただきます。
- ・保証期間を過ぎているとき・・・ご購入の販売店または当社アフターサービスにご相談ください。修理すれば使用できる場合は、ご希望により有償修理させていただきます。

ご相談の際、次の事をお知らせください。

①製品名 ②品番 ③製品の状況(できるだけ詳しく)

修理料金は、技術料、部品代などです。詳しくはご購入の販売店にお問い合わせください。

補修用性能部品の保有期間

当社は本製品の補修用性能部品を製造打ち切り後5年間保有しています。補修用性能部品とは、その製品の機能を維持するために必要な部品です。

修理・お取扱い・お手入れについてご不明な点は、 ご購入の販売店へご相談ください。

ご購入またはご購入の販売店にて修理依頼・ご相談ができない場合は、下記の窓口へ

自然株式会社 アフターサービス

☎ 03-6751-5082

営業時間 月曜～金曜：9:00～17:00(土・日・祝日・年末年始・夏期休業日を除く)

無償修理規定

1. 取扱説明書、本体表示などの注意書きに従った正常な使用状態で保証期間内に故障した場合には、無償修理いたします。
2. 保証期間内に故障して無償修理を受ける場合は、商品と本書をご提示のうえ、お買い上げの販売店にご依頼ください。
3. ご転居・ご贈答品などで、お買い上げの販売店にご依頼にできない場合は、当社アフターサービスまでご相談ください。
4. 保証期間内でも次の場合には有償修理になります。

(イ) 使用上の誤り、および不当な修理や改造による故障および損傷

(ロ) お買い上げ後の輸送、移動、落下などによる故障および損傷

(ハ) 火災、地震、水害、落雷、その他の天災地変、および公害や異常電圧による故障及び損傷

(ニ) 接続する他の機器の異常により生じる故障および損傷

(ホ) 一般家庭用以外(例えば業務用の長時間使用、車輛、船舶への搭載)に使用された場合の故障および損傷

(ヘ) 本書のご提示がない場合

(ト) 本書にお買い上げ年月日、お客様名、販売店名の記入のない場合、あるいは字句を書きかえられた場合

(チ) 消耗部品の交換

5. 本書は日本国内においてのみ有効です。

This warranty is valid only in Japn.

6. 本書は再発行いたしませんので大切に保管してください。

※この保証書は本書に明示した期間、条件のもとにおいて無償修理をお約束するものです。従ってこの保証書によってお客様の法律上の権利を制限するものではありませんので、保証期間経過後の修理などについてご不明の場合は、ご購入の販売店または当社アフターサービスまでご相談ください。

保証書

持込修理



本書は、明示された期間・条件のもとにおいて無償修理をお約束するものです。
詳細は無償修理規定をご参照ください。

品番	SZGK-20
保証期間	お買い上げ日から 1 年間
※お買い上げ日	年 月 日

お客様	ご住所
	お名前
	電話 () -
※販売店	住所・店名
	電話 () -

アフターサービス
☎ 03-6751-5082

営業時間：9:00~17:00(土・日・祝日・年末年始・夏期休業日を除く)

輸入元 **自然株式会社**

〒 174-0063 東京都板橋区前野町 2-3-1-201

TEL:03-6794-5825

●ご販売店様へ ※印欄は必ず記入してお渡しく下さい。